

SOMO E&T
Rainbow – T 200

소모 터널식 세차기 -T 200 제원서

>> 터널식 RAINBOW-T 구성 및 제원 RAINBOW-T 200

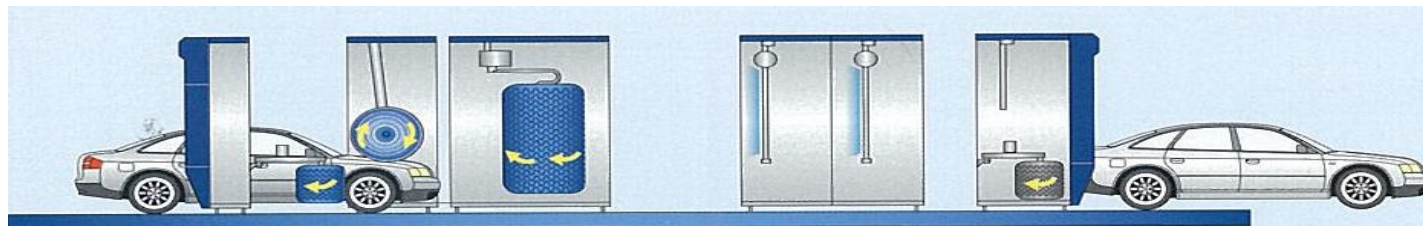
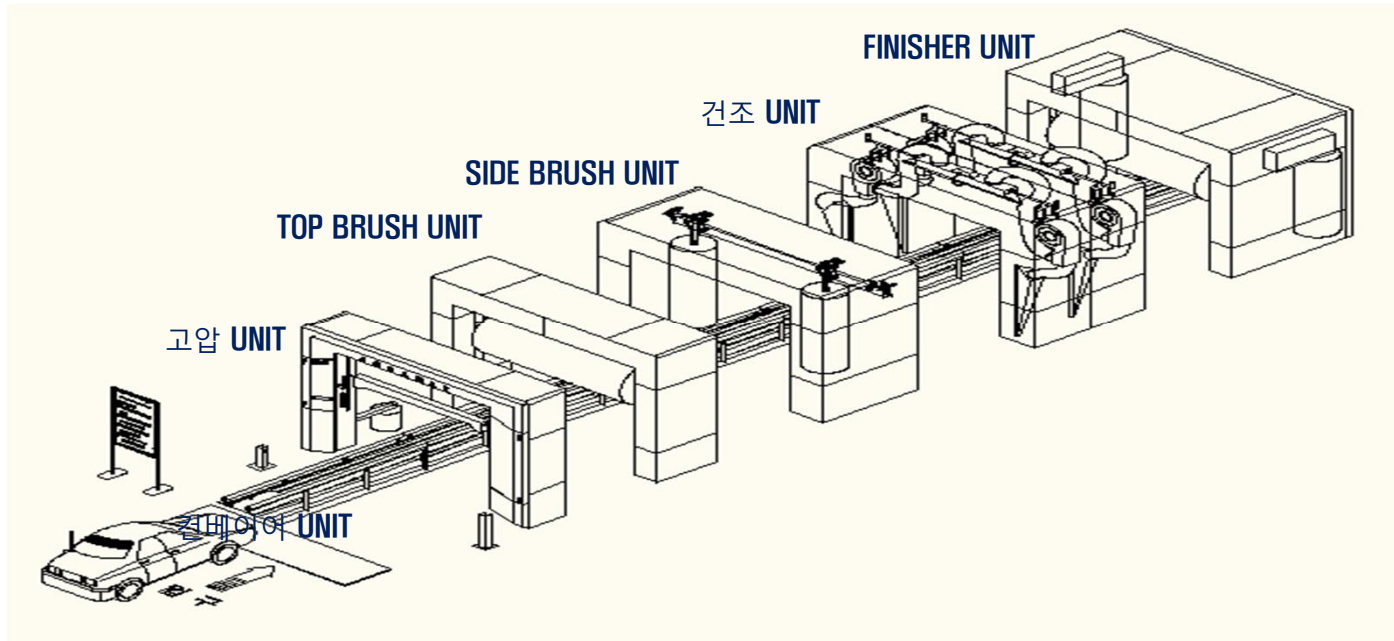

>> 터널식 RAINBOW-T 구성 및 제원 RAINBOW-T 200

구분	RAINBOW -T200
본체 폭	3,800mm
본체 높이	3,000mm
본체 길이	9,200mm
콘베이어	13,070mm
콘베이어 도장	용융아연도금
콘베이어 피치	3,450mm
세차가능차량	2,100(폭) X 2,100(높이) * 15인승 승합차 가능
세차 대수/시간	40대 ~ 50대 / 1시간
천정 브러쉬 구동	근접센서/전류검지에 의한 제어방식
측면 브러쉬 구동	좌,우 독립 모터제어(각도센서에 의한 밀착세차)
로커 브러쉬 구동	실린더 제어
탑노즐 건조방식	더블 드라이어 + 마무리 브러시
탑노즐 수량	2개
고압예비세정방식	상하 승강식 SPINNER구동
고압예비세정펌프	고양정 펌프 3HP 모타

구분	RAINBOW -T200
조작 방식	KEY-눌림 방식(LED 숫자표시)
물소비량	100ℓ~150ℓ
세척 브러시 재질	코팅 부직포/ Car-Lite
세척 브러시 수량	천정: 1개
	측면: 2개
	로커: 2개
측면노즐 건조방식	경사고정 4개
전기용량	39.4kw
송풍기 수량	5.5kw * 4대
천건조 장착	TOP + SIDE 장착
폭포수 시스템	상하 승강식 고압세척
샴푸 소모량	50 cc/대
왁스 기능	60 cc/대
코팅 기능	60 cc/대
브러쉬 모타사양	SKK(일본),방수규격 IP66
승하강 모타사양	TSUBAKI(일본),방수규격 IP56